

CLIENTE:

PREVENTIVO N° / ORDINE N°

UTILE PASSAGGIO L.....

H.....

SPAZI DISPONIBILI OLTRE LUCE

SX..... DX..... H.....

POSIZIONE MOTORE:

SINISTRO DESTRO

ALIMENTAZIONE:

TRIFASE 380 TRIFASE 220

TIPO QUADRO:

STANDARD INTERBLOCCO

POSIZIONE QUADRO:

SINISTRO DESTRO
 SU PARETE FISSAGGIO PORTA
 SU PARETE OPPOSTA

Distanza quadro dalla porta mt

ACCESSORI:

EMERGENZA MANOVELLA (STD)
 COSTOLA DI SICUREZZA
 FOTOCELLULA SUPPL. PORTA H=1200
 FOTOCELLULE CORAZZATE
 ALTRO.....
 ALTRO.....

PRECOMANDI:

QUANTITA'

TERZO PULSANTE ELETTRICO

MICRO A TIRANTE

SUPPORTO MICRO TIRANTE

TASTATORE A BAFFO

RADAR

CARTER PROTEZIONE RADAR

METALDETECTOR

NUMERO SPIRE

FOTOCELLULE

FOTOCELLULE CON COLONNINE

RICEVENTE RADIO

RADIOCOMANDI A CANALI

FILA OBLO' TRASP:

1° SETTORE 4° SETTORE
 2° SETTORE ALTRI SETTORI
 3° SETTORE (standard)

NOTE :

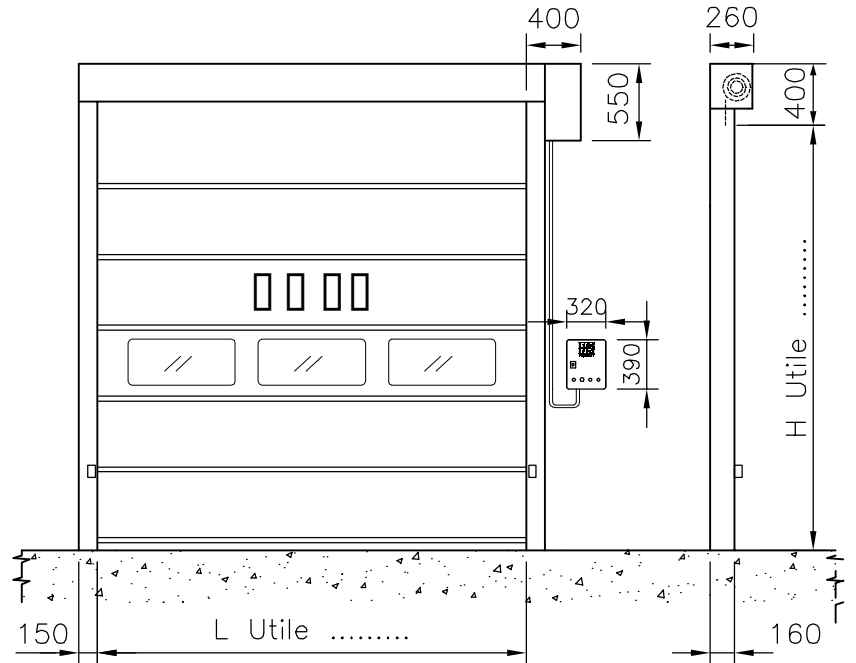

NB (per montaggio FUORI VANO):
 prevedere tolleranza 100 mm. oltre sagoma esterna
 in larghezza ed altezza per movimentazione ed
 innalzamento porta.

STRUTTURA:

ACCIAIO ZINCATO ACCIAIO INOX
 VERNICIATO RAL

MANTO PVC:

COLOREn°.....
 LOGO CLIENTE (allegare immagine)

MONTAGGIO:

INTERNO EDIFICIO ESTERNO EDIFICIO
 FUORI VANO
 (vedi N.B. disegno)
 ENTRO VANO
 (largh. utile = largh. vano – 550 mm.)
 (h utile = h. vano – 400 mm.)
 PROFILI PER PARETE IRREGOLARE
 (allegare disegno)

IMBALLO:

BASE LEGGERA SENZA IMBALLO